

アンモニウムイオン蒸留装置 ガラス部セット内訳

	品目コード	品名・規格	数量
①	030100-24500	SPC 丸底フラスコ 500mL	1
②	031450-9924	SPC 連結導入管	1
③	031270-19	SPC 試料注入ロート	1
④	031550-1918	SPC トラップ球	1
⑤	031710-15300	SPC 冷却器リービッヒ 300mm	1
⑥	031650-151	SPC 採取アダプター 逆流止め付	1
⑦	023550-200	有栓メスシリンダー スーパーグレード 200mL	1
	(047410-1525A)	ジョイントクランプ 15用	1
	(047410-19A)	ジョイントクランプ 19用	2
	(047410-24A)	ジョイントクランプ 24用	1
	(047420-181A)	ボールジョイントクランプ 18用	1

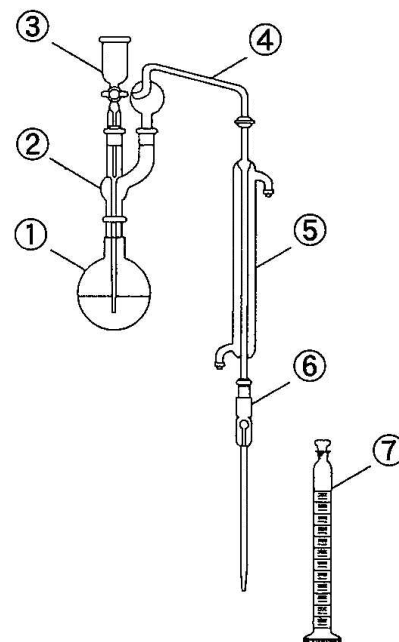

- 品目コードの末尾に A がついたものは、別途お買い求めいただく際は複数コ入りの製品で、本製品に付属している数とは異なります。本製品に付属している数は上記の通りです。

 柴田科学株式会社

カスタマーサポートセンター(製品の技術的サポート専用)
0120-228-766 FAX 048-933-1590

<http://www.sibata.co.jp>